

SENCOR®

SMW 7123BK



FLATBED MIKROVLNNÁ TROUBA S GRILEM

Návod k použití v originálním jazyce



SENCOR®

SMW 7123BK



A

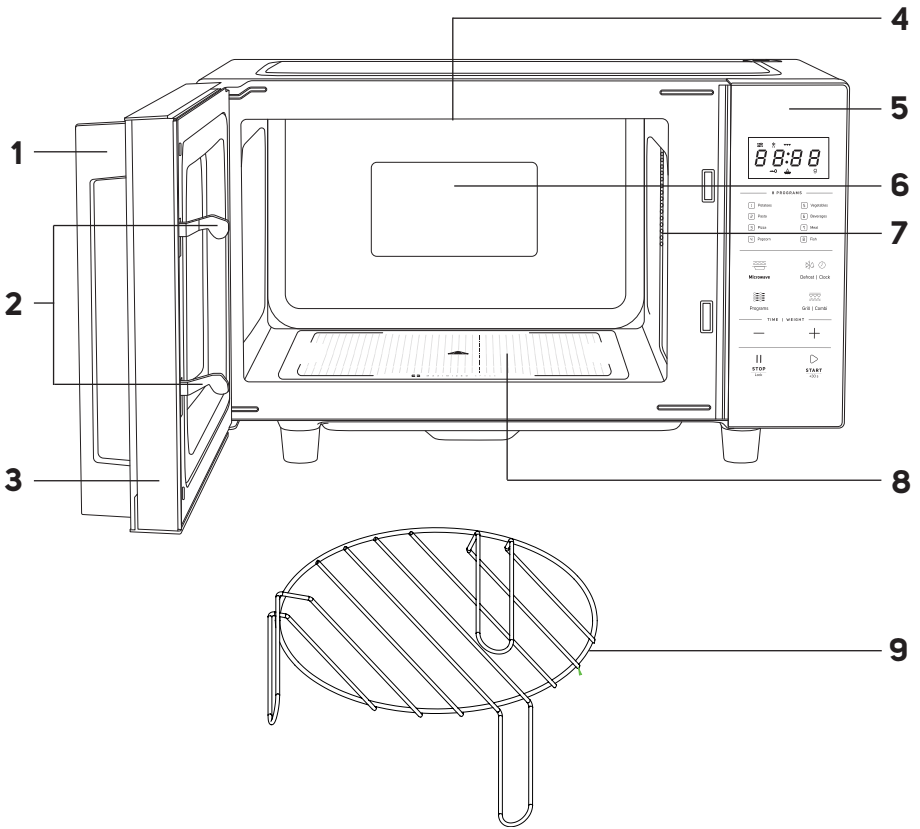

B

1



2

8 PROGRAMS

- | | |
|------------|--------------|
| 1 Potatoes | 5 Vegetables |
| 2 Pasta | 6 Beverages |
| 3 Pizza | 7 Meat |
| 4 Popcorn | 8 Fish |

3



Microwave



Defrost | Clock

4

5



Programs



Grill | Combi

6

7



TIME | WEIGHT



8

9



STOP
Lock



START
+30 s

10

C



DŮLEŽITÉ BEZPEČNOSTNÍ POKYNY

ČTĚTE POZORNĚ A USCHOVEJTE JE PRO BUDOUCÍ POUŽITÍ.

- Tento spotřebič mohou používat děti ve věku 8 let a starší a osoby se sníženými fyzickými, smyslovými nebo mentálními schopnostmi nebo s nedostatkem zkušeností a znalostí, pokud jsou pod dozorem nebo byly poučeny o používání spotřebiče bezpečným způsobem a rozumí případným nebezpečím.
- Děti si se spotřebičem nesmějí hrát.
- Čištění a údržbu prováděnou uživatelem nesmějí provádět děti bez dozoru.
- Pokud je přívodní kabel poškozen, jeho výměnu svěřte odbornému servisnímu středisku, aby se zabránilo vzniku nebezpečné situace. Spotřebič s poškozeným přívodním kabelem je zakázáno používat.
- Tento spotřebič není určen pro činnost prostřednictvím vnějšího časového spínače nebo dálkového ovládání.



VÝSTRAHA:

Jsou-li dvířka nebo těsnění dvířek poškozeny, nesmí být trouba v činnosti, dokud nebude opravena proškolenou osobou.



VÝSTRAHA:

Je nebezpečné pro jakoukoli osobu jinou než proškolenou, aby prováděla jakékoli opravy nebo údržbu vedoucí k odstranění libovolného krytu, který zajišťuje ochranu před zářením mikrovlnné energie.



VÝSTRAHA:

Kapaliny a jiné pokrmy se nesmějí ohřívat v uzavřených nádobách, protože jsou náchylné k explozi.

- Tento spotřebič je určen pro použití v domácnosti. Spotřebič je rovněž určen pro osobní nekomerční použití v prostorách, jako jsou:
 - kuchyňské kouty v obchodech, kancelářích a ostatních pracovních prostředích;
 - prostory v zemědělství;
 - hotely, motely a jiná obytná prostředí;
 - podniky zajišťující nocleh se snídaní.
- Pro zajištění dostatečné cirkulace vzduchu musí být ponechán volný prostor okolo mikrovlnné trouby. Ponechte volný prostor alespoň 20 cm nad horním povrchem trouby a 10 cm za její zadní částí a po stranách. Neblokujte jakékoli otvory trouby.
- Doporučená vzdálenost od podlahy je alespoň 85 cm.
- Neodstraňujte nožičky trouby.
- Používejte pouze nádoby, které jsou vhodné k použití v mikrovlnných troubách.
- Kovové nádoby pro pokrmy a nápoje nejsou pro mikrovlnné nebo kombinované (mikrovlny + gril) vaření

dovoleny. Tento požadavek neplatí, pokud výrobce specifikuje velikost a tvar kovových nádob vhodných pro mikrovlnné nebo kombinované vaření.

- Když se ohřívá pokrm v nádobách z plastu nebo papíru, kontrolujte občas troubu, aby nedošlo ke vznícení.
- Grilovací rošt dodávaný s mikrovlnnou troubou se smí používat pouze pro režim grilování. Nepoužívejte jej v režimu mikrovlnného nebo kombinovaného vaření.
- V režimu grilování a kombinovaného vaření nepoužívejte plastové nádoby. Mohlo by dojít k jeho roztavení.
- Mikrovlnná trouba je určena pro ohřev potravin a nápojů. Sušení potravin nebo oděvů a ohřev ohřívacích podušek, domácí obuvi, mycích hub, vlhkého textilu a podobných věcí může vést k nebezpečí poranění, vznícení nebo požáru.
- Pokud zpozorujete kouř, vypněte spotřebič nebo vytáhněte vidlici ze zásuvky a nechte dvířka zavřená, aby se zabránilo rozšíření případného ohně.
- Mikrovlnný ohřev nápojů může způsobit opožděný var, s čímž se musí počítat při držení nádoby. Buďte opatrní při manipulaci s nádobou.
- Obsah kojeneckých lahví a dětské stravy musí být promíchán nebo protřepán a musí se kontrolovat teplota před konzumací, aby se zabránilo popálení.
- Vejce ve skořápkách a celá natvrdo uvařená vejce se nesmějí v mikrovlnných troubách ohřívat, protože mohou i po ukončení mikrovlnného ohřevu explodovat.
- Pravidelně čistěte dvířka a okénko trouby po obou stranách, těsnění dvířek a přilehlé části od nečistot

a případných zbytků potravin. K čištění doporučujeme použít slabý roztok neutrálního kuchyňského saponátu. Zbytky roztoku odstraňte hadříkem lehce navlhčeným v čisté vodě. Vyčištěný povrch otřete utěrkou dosucha.

- Dbejte na to, aby na vnitřní straně dvířek nezůstaly zbytky čisticího prostředku. Dodržujte pokyny v kapitole „ČIŠTĚNÍ A ÚDRŽBA“.
- Mikrovlnnou troubu udržujte čistou. Pravidelně ji čistěte dle pokynů v kapitole „ČIŠTĚNÍ A ÚDRŽBA“ a odstraňujte z ní případné zbytky potravin.
- Neudržování trouby v čistotě by mohlo vést k poškození povrchu, které by mohlo nepříznivě ovlivnit životnost spotřebiče a mít za následek vznik nebezpečné situace. Používejte pouze příslušenství, které je s mikrovlnnou troubou dodáváno, příp. které výrobce doporučuje.
- Tato mikrovlnná trouba je určena jako volně stojící a musí být umístěna na čisté, rovné a stabilní pracovní desce, která unese hmotnost mikrovlnné trouby. Nesmí být připevněna ani používána jako vestavný spotřebič. Mikrovlnná trouba se nesmí umístit do skříňky.
- Mikrovlnná trouba se nesmí čistit parním čističem.



UPOZORNĚNÍ: Horký povrch.

Přístupné povrchy se mohou stát během používání horkými.

Při používání mikrovlnné trouby může být teplota borosilikátové desky vyšší v důsledku tepla přeneseného z nádoby s ohřátými potravinami a tekutinami.

Nedotýkejte se zahřátého povrchu.

Další důležité bezpečnostní pokyny k používání spotřebiče

- Před připojením spotřebiče k síťové zásuvce se ujistěte, že se napětí uvedené na typovém štítku shoduje s elektrickým napětím zásuvky. Mikrovlivnou troubu zapojte pouze do řádně uzemněné síťové zásuvky. Nepoužívejte prodlužovací kabely, vícenásobné zásuvky ani adaptéry.
- Před použitím spotřebiče zcela rozviňte přívodní kabel.
- Nedotýkejte se přívodního kabelu ani vidlice, pokud máte mokré nebo vlhké ruce.
- Přívodní kabel vedte tak, aby se nedotýkal ostrých předmětů, horkých povrchů, otevřeného ohně, aby nevisel přes okraj stolu nebo pracovní desky apod.
- Mikrovlivná trouba je určena k použití pouze uvnitř budovy. Nepoužívejte ji venku ani ji nevystavujte vlivům venkovního prostředí.
- Mikrovlivnou troubu neumísťujte na parapety oken, odkapávací desku dřezu nebo na nestabilní povrchy. Vždy ji umístěte na stabilní, rovný a suchý povrch.
- Tato mikrovlivná trouba je určena po ohřev a přípravu jídla. Používejte ji pouze k účelům popsaným v tomto návodu.
- Při provozu musí být mikrovlivná trouba pod dohledem.
- Mikrovlivnou troubu nikdy nepoužívejte v bezprostředním okolí vany, sprchy nebo bazénu.
- Mikrovlivnou troubu nepoužívejte pro průmyslové ani laboratorní účely.
- Nepokoušejte se používat mikrovlivnou troubu s otevřenými dvířky. Mohli byste se vystavit škodlivému působení mikrovln.
- Nespouštějte mikrovlivnou troubu naprázdno. Jinak by mohlo dojít k přetížení a poškození mikrovlivné trouby.
- Potravinu se nemají nikdy ohřívat tak, že by se umístily přímo na vnitřní skleněnou desku. Při manipulaci s ohřátými nápoji a potravinami dbejte zvýšené opatrnosti, neboť se z nich může uvolňovat horká pára.
- V mikrovlivné troubě nesmažte potraviny. Horký olej může poškodit části trouby, nádobí, nebo dokonce přivodit popálení pokožky.
- Před vařením propíchněte potraviny se silnou slupkou, jako jsou brambory, dýně, jablka. V mikrovlivné troubě nepřijívejte škeble ani korýše.
- Před přemístěním trouby se vždy ujistěte, že se ve vnitřním prostoru trouby nenachází žádné nádoby s potravinami.
- Vnitřní deska je instalována napevno. Nepokoušejte se ji vyjmout.
- Během provozu se mohou přístupné povrchy mikrovlivné trouby zahřívat. Nedotýkejte se zahřátých povrchů.
- Nepoužívejte-li troubu, nechtejte uvnitř papírové materiály, kuchyňské nádoby nebo potraviny.
- Pokud mikrovlivnou troubu nebudete dlouhodobě používat, potřebujete ji přemístit, uložit či vyčistit, nejprve odpojte zástrčku přívodního kabelu od síťové zásuvky.
- Přívodní kabel odpojte tahem za zástrčku, nikoli tahem za kabel. Jinak hrozí poškození přívodního kabelu, mikrovlivné trouby nebo síťové zásuvky.
- Nepoužívejte mikrovlivnou troubu, pokud nefunguje správně, je-li poškozena nebo byla-li upuštěna na zem. Jakákoliv oprava mikrovlivné trouby nebo výměna poškozeného napájecího kabelu smí být provedena pouze autorizovaným servisním střediskem, aby se zabránilo vzniku nebezpečné situace.
- Mikrovlivná trouba neobsahuje žádné části, které by mohl uživatel sám opravit.
- Nepoužívejte mikrovlivnou troubu s poškozenou či opotřebovanou vnitřní deskou.

Čištění mikrovlivné trouby

- Udržujte vnitřní prostor trouby v čistotě. Jsou-li stěny trouby potřísněny štávkami z potravin, otřete je vlhkým hadříkem. Je-li trouba silněji znečištěna, můžete použít slabý roztok neutrálního kuchyňského saponátu. Zbytky roztoku odstraňte hadříkem navlhčeným v čisté vodě. Vyčištěný povrch otřete dosucha.
- Nedostatečné čištění a údržba může způsobit poškození povrchové úpravy vnitřních stěn, což může vést ke zkrácení životnosti mikrovlivné trouby. Zaschlé potraviny či tekutiny mohou způsobit nepříjemný zápach a tvorbu nežádoucích mikroorganismů, které mohou mít negativní vliv na lidské zdraví.

VHODNÉ A NEVHODNÉ NÁDOBÍ PODLE REŽIMU OHŘEVU/VAŘENÍ

- Kuchyňské nádobí může být zahřáté, proto doporučujeme používat kuchyňské chňapky.

Režim mikrovlivného ohřevu

- Používejte pouze nádoby, které je výslovně označeno jako vhodné pro mikrovlnný ohřev. Řiďte se pokyny výrobce takového nádobí.
- Nevhodné nádobí pro mikrovlnný režim:
 - kovové nádoby a přístroje;
 - nádobí s kovovým dekorem nebo kovovou rukojetí;
 - kovové svorky (např. na uzavření plastových sáčků);
 - běžné kuchyňské teploměry (nejsou-li speciálně určeny pro mikrovlnky);
 - nádobí z melaminu (není tepelně odolné a může uvolňovat škodlivé látky);
 - prasklé, opotřebované nebo poškozené nádoby.
- Kovové nádobí nebo nádobí s kovovým lemem může způsobit jiskření během mikrovlivného ohřevu. To může způsobit poškození mikrovlivné trouby. Nikdy nepoužívejte kovové nádoby, vidličky, nože apod. Dodržujte pokyny v tomto návodu v části **„POUŽITÍ SPRÁVNÉHO KUCHYŇSKÉHO NÁDOBÍ“**.

Režim grilování

- Grilování probíhá bez použití mikrovln, a proto je možné používat i kovové nádoby. Je však třeba dbát na tepelnou odolnost použitého nádobí – ideálně používat záruvzdorné nádoby. V tomto režimu lze používat dodaný grilovací rošt.
- Nevhodné pro gril:
 - plastové nádoby (může se roztavit nebo zdeformovat);
 - melamin (není odolný vůči vysokým teplotám);
 - papírové tácky, obaly nebo jiné jednorázové papírové nádoby, protože by mohlo dojít k jejich vznícení;
 - materiály, které nejsou určeny pro přímý kontakt s vysokou teplotou.

Kombinovaný režim mikrovln a grilu

- Tento režim kombinuje mikrovlnné ohřívání s režimem grilování. Vyžaduje speciálně uzpůsobené nádoby, které je:
 - vhodné pro mikrovlnný provoz a zároveň odolné vůči vysokým teplotám.
- Nevhodné pro kombinovaný režim:
 - kovové nádoby (mikrovlny mohou způsobit jiskření a poškodit troubu);
 - plastové nádoby (hrozí roztavení);
 - papírové tácky, obaly nebo jiné jednorázové papírové nádoby, protože by mohlo dojít k jejich vznícení;
 - melaminové nádoby (nevhodné z důvodu mikrovln i teploty grilu).
- Kovové nádoby nebo nádoby s kovovým lemem může způsobit jiskření během kombinovaného režimu mikrovln a grilu. To může způsobit poškození mikrovlnné trouby. Nikdy nepoužívejte kovové nádoby, vidličky, nože apod. Dodržujte pokyny v tomto návodu v části **„POUŽITÍ SPRÁVNÉHO KUCHYŇSKÉHO NÁDOBÍ“**.

Jiskření

- Pokud dojde k jiskření uvnitř mikrovlnné trouby, okamžitě ukončete provoz mikrovlnné trouby a vyčkejte chvíli, než otevřete dvířka. Vyjměte nádoby z mikrovlnné trouby. Nádoby může být horké, nasadte si proto kuchyňské chňapky.

Utajený var

- Během ohřevu tekutin může dojít k tzv. utajenému varu. Jedná se o fyzikální jev, při kterém tekutina dosáhne vyšší teploty, než je její bod varu, který je obvykle doprovázen tvorbou bublin uvnitř tekutiny. Tekutina se totiž ohřívá rychleji, než se tvoří bubliny, a tudíž nedochází k úniku akumulovaného tepla, které tím zůstává uvnitř tekutiny. Proto při sebemenším pohybu může dojít k náhlému překypění nebo vystříknutí, a to může způsobit vážné opaření. Dbejte zvýšené opatrnosti, abyste se neopařili.
- Utajenému varu můžete předejít, když nebudete používat nádoby s rovnými stranami a úzkým hrdlem; tekutiny před vložením do mikrovlnné trouby zamíchejte; po dokončení ohřevu nechte tekutinu chvíli odstát a před vyjmutím ji opatrně zamíchejte.

Mikrovlnná trouba je zařízení skupiny 2 třídy B.

- Skupina 2 obsahuje všechna zařízení ISM (bezlicenční pásmo), ve kterých je vysokofrekvenční energie záměrně generována a/nebo využívána ve formě elektromagnetického záření pro úpravu materiálu, a zařízení pro EDM (elektroerozivní řezání) a obloukové svařování.
- Zařízení třídy B je zařízení vhodné pro použití v domácnostech a v podnicích přímo připojených k nízkonapěťové napájecí síti, která zásobuje budovy užívané k bydlení.

Prevence úrazu v domácnosti

- Ohřáté pokrmy, horké nebo vroucí tekutiny představují vysoké riziko pro děti, a i lehká popálení mohou být závažná. Dodržujte základní pravidla prevence úrazu v domácnosti a dbejte zvýšené pozornosti, pokud se v blízkosti takových pokrmů nebo tekutin pohybují děti, příp. dětem vysvětlíte rizika spojená s ohřátými pokrmy nebo tekutinami.
- Pokud dojde k popálení nebo opaření, zasažené místo začněte oplachovat proudem studené vody a v případě nutnosti vyhledejte lékařskou pomoc.

VYSVĚTLENÍ SYMBOLŮ UMÍSTĚNÝCH NA VÝROBKU NEBO V PRŮVODNÍ DOKUMENTACI



Výrobek splňuje veškeré základní požadavky směrnic EU, které se na něj vztahují.



Tento symbol na produktech anebo v průvodních dokumentech znamená, že použité elektrické a elektronické výrobky nesmí být přidány do běžného komunálního odpadu.



Tento symbol upozorňuje na horký povrch.

CZ

Flatbed mikrovlnná trouba s grilem

Návod k použití

- Děkujeme, že jste si zakoupili náš výrobek značky SENCOR, a věříme, že s ním budete spokojeni.
- Před použitím spotřebiče se, prosím, seznámte s návodem k jeho obsluze, a to i v případě, že jste již obeznámeni s používáním spotřebičů podobného typu. Spotřebič používejte pouze tak, jak je popsáno v tomto návodu k použití. Návod uschovejte pro případ další potřeby. Pokud předáváte spotřebič jiné osobě, zajistěte, aby u něj byl přiložen tento návod k použití.
- Spotřebič pečlivě vybalte a dejte pozor, abyste nevyhodili žádnou část obalového materiálu dřívě, než najdete všechny jeho součásti. Minimálně po dobu trvání zákonného práva z vadného plnění, případně záruky za jakost doporučujeme uschovat originální přepravní karton, balící materiál, pokladní doklad a potvrzení o rozsahu odpovědnosti prodávajícího nebo záruční list. V případě přepravy doporučujeme zabalit spotřebič opět do originální krabice od výrobce.





POPIS MIKROVLNNÉ TRUBY

A1 Rukojeť	A6 Vnitřní prostor trouby
A2 Bezpečnostní uzavírání dvířek	A7 LED osvětlení trouby
A3 Dvířka s průzorem	A8 Vnitřní deska
A4 Křemenné grilovací topné těleso	A9 Grilovací rošt ø 22,3 cm
A5 Ovládací panel	

POPIS OVLÁDACÍHO PANELU

B1 LED displej	B5 Dotykové tlačítko Programs
B2 Přehled programů automatického vaření	B6 Dotykové tlačítko Grill Combi
B3 Dotykové tlačítko Microwave	B7 Dotykové tlačítko -
B4 Dotykové tlačítko Defrost Clock	B8 Dotykové tlačítko +
	B9 Dotykové tlačítko STOP Lock
	B10 Dotykové tlačítko START +30s

POPIS DISPLEJE

C1 Symbol mikrovlnného vaření 	C6 Symbol hmotnosti v gramech g
C2 Symbol rozmrazování 	C7 Hodiny, doba ohřevu a další informační údaje
C3 Symbol grilu 	
C4 Symbol dětského zámku 	
C5 Symbol automatického vaření A	

ÚČEL POUŽITÍ

- Mikrovlnná trouba Sencor SMW 7123BK je určena k ohřevu potravin a nápojů. Kromě mikrovlnného ohřevu a vaření nabízí funkci grilu, 2 režimy kombinovaného vaření a 8 automatických programů vaření. S přehledným dotykovým ovládacím panelem je nastavení funkcí snadné a rychlé.

TECHNOLOGIE FLATBED

- Mikrovlnná trouba SMW 7123BK je vybavena technologií Flatbed, která nevyužívá otočný talíř. Díky tomu nabízí větší vnitřní prostor pro nádoby různých tvarů a velikostí.

ROZBALENÍ

- Vyjměte mikrovlnnou troubu z obalu a odstraňte veškerý obalový materiál, vlněné, ochranné fólie apod. Před likvidací obalového materiálu se ujistěte, že jste vyjímali veškeré příslušenství.



Upozornění:

Zkontrolujte, zda trouba není nějakým způsobem poškozena, např. nejsou-li dvířka trouby špatně usazená nebo promáčknutá, zda není poškozeno těsnění dvířek nebo uvolněné závěsy nebo zámkový dvířek. Jestliže zjistíte jakékoli poškození, nepoužívejte troubu a kontaktujte kvalifikovaného servisního technika.

UMÍSTĚNÍ

- Mikrovlnná trouba musí být umístěna na rovném, stabilním povrchu, který udrží její váhu i s vloženými potravinami.
- Neumísťujte troubu blízko tepelných zdrojů, na místa se zvýšenou vlhkostí nebo do blízkosti hořlavých materiálů.
- Mikrovlnná trouba je určena pro používání ve volném prostoru, nikoli jako vestavná. Zajistěte proto dostatečný volný prostor okolo trouby. Ponechte volný prostor alespoň 20 cm nad horním povrchem trouby a 10 cm za její zadní částí a po stranách. Neblokujte jakékoli otvory trouby.
- Doporučená vzdálenost od podlahy je alespoň 85 cm.
- Ujistěte se, že není přírodní kabel umístěn pod spodní částí trouby či v kontaktu s horkými nebo ostrými povrchy.
- Síťová zásuvka musí být snadno dostupná, aby bylo možné zástrčku přírodního kabelu rychle odpojit v případě nutnosti.
- Nepoužívejte mikrovlnnou troubu venku.



Poznámka:

Pokud mikrovlnnou troubu poprvé zapnete, můžete zaznamenat mírný zápach i kouř. Jedná se o normální jev, který používáním zmizí. Doporučujeme při prvním zapnutí do mikrovlnné trouby vložit dostatečně velkou skleněnou nádobu s 200 ml vody a pustit ji na 2–3 min v režimu mikrovlnného ohřevu při maximálním výkonu. V případě potřeby postup opakujte. Tím zápach odstraníte.

POKYNY K UZEMNĚNÍ

- Tato mikrovlnná trouba musí být uzemněna. Mikrovlnná trouba je vybavena přírodním kabelem, který má uzemňovací drát s uzemňovací zástrčkou. Zástrčka musí být připojena k zásuvce, která je náležitě instalována a uzemněna. Uzemnění snižuje riziko zásahu elektrickým proudem. Elektrický proud je při zkratu veden přes uzemňovací drát. Doporučujeme, aby byla trouba připojena k samostatnému elektrickému obvodu.



Varování:

Nesprávné uzemnění zásuvka může způsobit riziko zásahu elektrickým proudem.



Poznámka:

Jestliže máte dotazy týkající se uzemnění nebo elektrických instrukcí, konzultujte vše s kvalifikovaným elektrikářem nebo opravářem. Výrobce ani prodejce nejsou zodpovědní za jakékoliv poškození trouby nebo zranění vzniklé nesprávným elektrickým zapojením.

RÁDIOVÉ RUŠENÍ

- Provoz mikrovlnné trouby může způsobit rušení rádia, televizoru nebo podobných zařízení. Pokud zaznamenáte rušení, proveďte následující opatření, abyste rušení omezili nebo zcela odstranili.
- Vyčistěte dvířka a těsnění dvířek.

- Přemístěte rušený přijímač dále od mikrovlnné trouby.
- Přemístěte mikrovlnnou troubu dále od přijímače.
- Zapojte zástrčku přívodního kabelu mikrovlnné trouby do jiné zásuvky, aby byla trouba i přijímač v samostatném elektrickém obvodu.

POUŽITÍ SPRÁVNÉHO KUCHYŇSKÉHO NÁDOBÍ

Kuchyňské nádobí pro mikrovlnný ohřev

Tento obecný seznam vám pomůže vybrat správné nádobí pro mikrovlnný ohřev.

KUCHYŇSKÉ NÁDOBÍ	BEZPEČNOST POUŽITÍ	POZNÁMKA
Zapékací formy s nízkým okrajem pro mikrovlnné trouby	✓	Nepoužívejte je déle než 8 minut.
Porcelán a hrnčířské nádobí	✓	Porcelán, hrnčířské nádobí včetně glazurovaného nádobí a kostní porcelán jsou vhodné, pokud nemají kovovou dekoraci.
Polyesterové talíře pro jednorázové použití	✓	Talíře jsou používány pro balení některých mražených potravin.
Balená hotová jídla		
• Polystyrenové šálky	✓	Mohou být použity pro ohřev potravin. Přehřátím může dojít k roztavení polystyrenu.
• Papírové sáčky nebo noviny	✗	Mohou se v troubě vznítit.
• Recyklovaný papír nebo kovové lemování	✗	Mohou v troubě způsobit jiskření.
Sklo		
• Skleněné nádobí	✓	Může být používáno, pokud není opatřeno kovovým dekorem.
• Jemné sklo	✓	Může být používáno pro ohřev potravin a nápojů. Jemné sklo může prasknout, pokud se náhle zahřeje na vyšší teplotu.
• Zavařovací sklenice	✓	Sejměte víko. Použijte pouze pro ohřev.
Kovové nádobí		
• Talíře	✗	Mohou v troubě způsobit jiskření nebo vznícení potravin.
• Kovové svorky sáčků	✗	
Papírové nádobí		
• Tacky, šálky, ubrousky a kuchyňský papír	✓	Jsou vhodné pro krátký čas ohřevu a vaření, rovněž pro absorpci přebytečné vlhkosti.
• Recyklovaný papír	✗	Může v troubě způsobit jiskření.
Plastové nádobí	✓	Používejte pouze teplovzdorné plasty, jiné plasty mohou vlivem vysokých teplot ztráct tvar nebo barvu. Nepoužívejte výrobky z melaminu.
Fólie	✓	Používejte pro udržení vlhkosti, neměly by se dotýkat potravin. Při jejich snímání dávejte pozor na únik páry.

KUCHYŇSKÉ NÁDOBÍ	BEZPEČNOST POUŽITÍ	POZNÁMKA
Alobal	▲	Může být použito jen v malém množství k ochraně částí pokrmu před převařením. Alobal nesmí být zmačkaný nebo zpřehýbaný. Pokud by se použilo velké množství alobalu nebo by byl alobal příliš blízko vnitřní stěny trouby, může dojít k jiskření.
Sáčky pro mražené potraviny	▲	Pouze pokud jsou určeny pro vaření nebo odolné vůči vysokým teplotám. Nesmí být vzduchotěsné. V případě potřeby je propíchněte vidličkou.
Voskovaný papír	✓	Může být používán pro udržení vlhkosti v potravinách a pro zabránění rozstříkávání kapek tuku a šťavy.
Dodávaný grilovací rošt	✗	Používejte pouze pro funkci grilu . Nepoužívejte jej v režimu mikroln nebo kombinovaného vaření.

✓ doporučené použití; ▲ omezené použití; ✗ nedoporučeno



Varování:

Používejte pouze nádobí vhodné pro mikrovlnný ohřev. Řiďte se pokyny výrobce takového nádobí. Nevhodné nádobí by mohlo prasknout. Pokud si nejste jisti jeho použitím v mikrovlnné troubě, nepoužívejte jej. Pokud nádobí jeví známky opotřebení nebo je prasklé, v žádném případě jej nepoužívejte v mikrovlnné troubě.



Varování:

Kovové nádobí nebo nádobí s kovovým lemem může způsobit jiskření během mikrovlnného nebo kombinovaného ohřevu. To může způsobit poškození mikrovlnné trouby. Při provozu se samotným mikrovlnným ohřevem nebo v kombinovaném režimu mikroln a grilu nikdy nepoužívejte kovové nádobí.

Kuchyňské nádobí vhodné pro režim grilování

- Grilování probíhá bez použití mikroln, a proto je možné používat i kovové nádobí. Je však třeba dbát na tepelnou odolnost použitého nádobí – ideálně používat žáruvzdorné nádobí. V tomto režimu lze používat dodaný grilovací rošt.
- Nevhodné pro gril:**
 - plastové nádobí (může se roztavit nebo zdeformovat);
 - melamin (není odolný vůči vysokým teplotám);
 - papírové tacky, obaly nebo jiné jednorázové papírové nádobí, protože by mohlo dojít k jejich vznícení;
 - materiály, které nejsou určeny pro přímý kontakt s vysokou teplotou.

Kuchyňské nádobí vhodné pro funkci kombinovaného vaření (mikrovlny a gril)

- Tento režim kombinuje mikrovlnné ohřívání s režimem grilování. Vyžaduje speciálně uzpůsobené nádobí, které je:
 - vhodné pro mikrovlnný provoz a zároveň odolné vůči vysokým teplotám.
- Nevhodné pro kombinovaný režim:**
 - kovové nádobí (mikrovlny mohou způsobit jiskření a poškodit troubu);
 - plastové nádobí (hráz roztavení);

- papírové tácky, obaly nebo jiné jednorázové papírové nádoby, protože by mohlo dojít k jejich vznícení;
- metalinové nádoby (nevhodné z důvodu mikrovln i teploty grilu).

- Zhnědnutí povrchu potravin docílíte, když jej potřete rozpuštěným máslem, marinádou nebo posypete paprikou.
- Po dokončení vaření potraviny nechte chvíli odpočinout, než je budete konzumovat. Proces vaření může pokračovat i po vypnutí trouby.

TIPY PRO PŘÍPRAVU POTRAVIN V MIKROVLNNÉ TROUBĚ

Mikrovlnný ohřev

- Umístěte potraviny na talíř nebo do vhodné nádoby. Velikost talíře či nádoby by měla odpovídat množství potravin, které budete ohřívat.
- Doporučujeme silnější kousky potravin umístit po obvodu nádoby. Naopak menší či tenčí kousky položte do středu.
- Potraviny zakryjte víkem, příp. můžete použít potravinovou fólii (určenou k použití v mikrovlnné troubě). Tu několikrát propíchněte, aby mohla přebytná pára unikat. Zakrytím potraviny zadržíte páru, která pomůže urychlit ohřev potravin. Neohřívejte potraviny v zavřených nádobách.
- Potraviny s kůrkou či kůřavé pečivo nezakrývejte. Pára by mohla způsobit jejich změknutí a ztrátu křupavosti.
- Nápoje nezakrývejte.
- Nastavte správné dobu přípravy. Doporučujeme nastavit kratší dobu a v případě potřeby ji prodloužit. Při přípravě potravin při vysoké teplotě (výkonu) může dojít ke vzniku kouře nebo vznícení.
- Pravidelně kontrolujte stav ohřevu a podle potřeby potraviny zamíchejte nebo obraťte.
- Po dokončení ohřevu potraviny rádně promíchejte, příp. nechte chvíli odpočinout, než je budete konzumovat.
- Vždy zkontrolujte teplotu ohřátých potravin, než je budete podávat dětem nebo seniorům.

Rozmrazování v mikrovlnném režimu

- Potraviny, které budete rozmrazovat, vyjměte z obalu, položte je na talíř či do nádoby s nízkým okrajem. Pokud jsou zmrazené potraviny v nádobě vhodné do mikrovlnné trouby, sejměte z ní víko.
- Větší kusy potravin se rozmrazují déle než ty menší. Pravidelně proto kontrolujte stav rozmrazování, jednotlivé kusy otáčejte a oddělujte, pokud je to možné.
- Maso, drůbež či ryby doporučujeme nechat zcela rozmrazit při pokojové teplotě.
- V případě nutnosti zakryjte menší potraviny kouskem alobalu. Alobal se nesmí dotýkat stěn trouby.
- Pokud začíná docházet k tepelné úpravě částí rozmrazených potravin, vyjměte je a nechte rozmrazit při pokojové teplotě, příp. oddělte takové kusy potravin.
- Mleté maso postupně oddělujte na menší kousky, čímž dojde k urychlení rozmrazování.
- Pod rozmrazované pečivo doporučujeme položit papírovou kuchyňskou utěrku, která bude absorbovat přebytnou vlhkost.
- Po skončení rozmrazování doporučujeme nechat potraviny tzv. odpočinout na kuchyňské lince po dobu 5 až 25 minut. Proces rozmrazování pokračuje i po vyjmutí z trouby.

Vaření v mikrovlnném režimu

- K vaření potravin používejte vždy jen nádoby vhodné do mikrovlnné trouby. Doporučujeme používat spíše nízké a široké než vysoké a úzké.
- Potraviny nakrájejte na stejné velké kousky. Zajistíte tím rovnoměrnou přípravu.
- Potraviny rovnoměrně rozložte v nádobě. Zajistíte, aby se nepřekývaly. Menší či tenčí kousky mají směřovat do středu nádoby, silnější kousky směřujte k obvodu nádoby.
- Pravidelně kontrolujte stav vaření a podle potřeby potraviny zamíchejte nebo obraťte.
- Potraviny s vyšším obsahem tuku, příp. kostí vedou teplo rychleji. Takové potraviny zakryjte (na začátku nebo v polovině přípravy), aby nedošlo k jejich převaření.
- Na libové plátky masa položte slaninu, tím bude maso šatvnatější.
- Zeleninu pokapejte malým množstvím vody. Urychlíte tím přípravu.
- Potraviny kafeňte až po skončení vaření.

Grilování

- Režim grilování je vhodný k opékání topinek, přípravě rozpékaných toaštů se sýrem, grilování párků, klobás, tenkých plátků masa, kuřecích prsních filetů, kuřecích křídél, tenkých plátků slaniny, zeleniny apod.
- V režimu grilování použijte dodaný grilovací rošt.
- Na borosilikátovou desku pod grilovací rošt umístěte vhodný jídelní talíř, aby do něj mohla odkapávat šťáva nebo tuk z potravin.
- S grilovacím roštem jsou potraviny blíže grilovacímu tělesu. Tím dojde k jejich lepšímu opečení.
- Nepoužívejte příliš velké tučné kusy potravin.
- Mezi horní stěnou vnitřního prostoru mikrovlnné trouby a potravinou musí zůstat dostatečný prostor.
- Aby se maso propeklo rovnoměrně, nakrájejte ho na tenčí plátky. Ideální jsou třeba kuřecí prsa, tenké plátky masa nebo ryby.
- Grilované potraviny během přípravy jednou otočte, aby se rovnoměrně propekly z obou stran. Výsledek opečení závisí na druhu potraviny.

Kombinované vaření

- Funkce kombinovaného vaření umožňuje potraviny uvařit a současně lehně opéct. Působení mikrovln se doba přípravy zkracuje.
- V kombinovaném režimu nepoužívejte grilovací rošt.
- Po ukončení přípravy nechte hotové jídlo pár minut odpočinout – teple se rovnoměrně rozloží a chuť se propojí.

PŘED PRVNÍM POUŽITÍM

- Očistěte vnitřní a vnější povrchy mikrovlnné trouby pomocí měkké houbičky nebo hadříku, který jste namočili v teplé vodě s trochu neutrálního čisticího prostředkem a vyždímali. Zbytek roztoku mycího prostředku odsávejte hadříkem lehně navlhčeným v čisté vodě. Vyčištěný povrch otřete čistou utěrkou dosucha.
- Grilovací rošt omýjte teplou vodou s přídavkem kuchyňského přípravku na mytí nádobí. Vše důkladně opláchněte pod čistou tekoucí vodou, aby se odstranily zbytky mycího přípravku, a oteřte dosucha kuchyňskou utěrkou.

ZAČÍNÁME S OVLÁDÁNÍM MIKROVLNNÉ TROUBY

- Po zapojení zástrčky přírodního kabelu do síťové zásuvky se krátce rozsvítí všechny údaje na displeji a ozve se zvuková signalizace. Poté se na displeji rozsvítí časový údaj 1:00.
- Nyní doporučujeme nastavit hodiny. Postupujte podle instrukcí v části „**NASTAVENÍ HODIN**“. Mikrovlnnou troubu lze používat i bez nastavených hodin.
- Pro spuštění trouby slouží tlačítko **START | +30s**. Mikrovlnná trouba je vybavena dalšími ovládacími tlačítky, jejichž funkce jsou podrobně popsány v následujících kapitolách tohoto návodu.
- Mikrovlnná trouba je vybavena bezpečnostním uzavíráním a lze ji spustit pouze se zavřenými dvířky.
- Pokud potřebujete zkontrolovat stav potravin během přípravy, stiskněte tlačítko **STOP | Lock**. Chod mikrovlnné trouby se přeruší. Otevřete dvířka. Zkontrolujte potraviny a zavřete dvířka. Pro pokračování v přípravě stiskněte krátce tlačítko **START | +30s**. Pro ukončení provozu před uplynutím nastaveného času stiskněte tlačítko **STOP | Lock** dvakrát.
- V režimu nastavení stiskněte tlačítko **STOP | Lock** pro zrušení chybně provedeného nastavení.
- Pokud po provedeném nastavení nezavřete dvířka a tlačítkem **START | +30s** nespustíte provoz, mikrovlnná trouba se během dvou minut automaticky přepne do pohotovostního režimu.
- Osvětlení vnitřního prostoru mikrovlnné trouby svítí, pokud je mikrovlnná trouba v provozu nebo pokud otevřete dvířka.

Pokud zůstanou dvířka otevřená, osvětlení automaticky zhasne po 10 minutách.

- Každé stisknutí tlačítka je doprovázeno zvukovým signálem.

POHOTOVOSTNÍ REŽIM

- Pohotovostní režim je stav, ve kterém je mikrovlnná trouba připojena k síti, není v provozu a je připravena k použití. V pohotovostním režimu mikrovlnná trouba indikuje stav nebo zobrazuje informace a umožňuje přechod do aktivního režimu.

Pohotovostní režim se signalizací ukončení provozu

- Tento režim nastává po ukončení provozu. Na displeji se zobrazuje údaj „End“ a každé 3 minuty zazní akustická signalizace, která připomíná uživateli ukončení provozu. Tento režim trvá maximálně 15 minut nebo do otevření dvířek či stisknutí tlačítka **STOP | Lock**.

Pohotovostní režim se zobrazením hodin

- Na displeji se trvale zobrazují hodiny. V tomto režimu je možné provést veškerá nastavení.

NASTAVENÍ HODIN

- Hodiny můžete nastavit po zapojení zástrčky přírodního kabelu do síťové zásuvky nebo později dle potřeby. Hodiny se nastavují ve 24hodinovém režimu.
1. V pohotovostním režimu stiskněte a podržte tlačítko **Defrost | Clock** po dobu alespoň 3 sekund. Na displeji se rozblíká číselná hodnota hodin.
 2. Tlačítky **+/-** nastavte hodiny.
 3. Stiskněte krátce tlačítko **START | +30s**. Na displeji se rozblíká číselná hodnota minut.
 4. Tlačítky **+/-** nastavte minuty.
 5. Stiskněte krátce tlačítko **START | +30s** pro potvrzení a ukončení režimu nastavení hodin. Nastavený čas se zobrazí na displeji.



Poznámka:

Pokud dojde k přerušení dodávky elektrické energie, hodiny se vynulují a bude třeba je nastavit znovu.

TLAČÍTKO START | +30S A FUNKCE RYCHLÝ START

- Tlačítko **START | +30s** slouží primárně ke spuštění mikrovlnné trouby.
- Funkce rychlý start je určena k rychlému spuštění mikrovlnného ohřevu při maximálním výkonu mikrovlnné trouby.
- V pohotovostním režimu se zavřenými dvířky stiskněte tlačítko **START | +30s** pro rychlé spuštění trouby na 30 sekund v režimu mikrovlnného vaření při maximálním výkonu. Každé další stisknutí tlačítka prodlouží čas o dalších 30 sekund.
- Když je mikrovlnná trouba v provozu, stisknutím tlačítka **START | +30s** prodloužíte dobu přípravy o 30 sekund. Tato funkce není dostupná v režimech automatického vaření a rozmrazování podle hmotnosti.

MIKROVLNNÉ VAŘENÍ

- Funkce mikrovlnného vaření je vhodná k přípravě nebo ohřevu jídel.
1. V pohotovostním režimu stiskněte tlačítko **Microwave**. Na displeji se zobrazí „100P“ a symbol mikrovlnného vaření .
 2. Opakovaným stisknutím tlačítka **Microwave** zvolte mikrovlnný výkon. Nastavený výkon se zobrazí na displeji.
 3. Tlačítky **+/-** nastavte dobu vaření v rozmezí od 10 sekund do 60 minut.
 4. Stisknutím tlačítka **START | +30s** mikrovlnnou troubu spustíte.
 - Pokud potřebujete zkontrolovat stav potravin, stiskněte krátce tlačítko **STOP | Lock**. Otevřete dvířka a potraviny zkontrolujte, příp. zamíchejte nebo na talíř přeskádejte. Pokud chcete pokračovat v přípravě, zavřete dvířka a stiskněte tlačítko **START | +30s**. Pro ukončení provozu před uplynutím nastavené doby stiskněte tlačítko **STOP | Lock** dvakrát.

Údaj na displeji	Výkon mikrovlnné trouby	Účel použití
100P	100 %	Vhodné pro rychlé vaření/ohřev
80P	80 %	Vhodné pro středně rychlé vaření/ohřev
50P	50 %	Vhodné pro pomalé vaření/ohřev
30P	30 %	Vhodné k rozmrazování potravin
10P	10 %	Vhodné k udržování potravin v teplém stavu

REŽIM ROZMRAZOVÁNÍ PODLE HMOTNOSTI

- Tento režim umožňuje rozmrazování potravin dle nastavené hmotnosti. Výkon mikrovlnné trouby a čas rozmrazování jsou automaticky přednastaveny v závislosti na zvolené hmotnosti potravin. Výkon ani čas rozmrazování nelze v tomto režimu měnit.
1. V pohotovostním režimu stiskněte jednou tlačítko **Defrost | Clock**. Na displeji se zobrazí „dEF1“, symbol rozmrazování  a jednotka „g“.
 2. Tlačítky **+/-** nastavte hmotnost rozmrazovaných potravin v rozmezí od 100 do 1500 g. Tlačítkem **+** zvyšujete hmotnost, tlačítkem **-** snižujete hmotnost.
 3. Stisknutím tlačítka **START | +30s** mikrovlnnou troubu spustíte.

Přehled přednastavených časů v režimu rozmrazování podle hmotnosti

Údaj na displeji	Typ potravin	Hmotnost	Mikrovlnný výkon a jeho trvání	Celková doba rozmrazování	
dEF1	Mražené potraviny	100 g	40 % výkonu a 34 % celkové doby	3:00	
		200 g		6:00	
		300 g		9:00	
		400 g		12:00	
		500 g		15:00	
		600 g		18:00	
		700 g		21:00	
		800 g		30 % výkonu a 33 % celkové doby	24:00
		900 g		27:00	
		1000 g		10 % výkonu a 33 % celkové doby	30:00
		1100 g		33:00	
		1200 g		36:00	
		1300 g		39:00	
		1400 g		42:00	
		1500 g		45:00	



Poznámka:

V polovině přednastaveného času rozmrazování se ozve zvuková signalizace upozorňující, že je třeba potraviny zkontrolovat. Po uzavření dvířek stiskněte tlačítko **START | +30s** pro obnovení chodu mikrovlnné trouby.

REŽIM ROZMRAZOVÁNÍ PODLE ČASU

- Tento režim umožňuje rozmrazování potravin dle nastaveného času. Výkon mikrovlnné trouby je přednastaven na 30 % mikrovlnného výkonu a nelze v tomto režimu měnit.
1. V pohotovostním režimu stiskněte dvakrát tlačítko **Defrost | Clock**. Na displeji se zobrazí „dEF2“ a symbol rozmrazování .
 2. Tlačítky **+/-** nastavte dobu rozmrazování v rozmezí od 10 sekund do 60 minut.
 3. Stisknutím tlačítka **START | +30s** mikrovlnnou troubu spustíte.



Upozornění:

Některé rozmrazené potraviny je třeba dále tepelně zpracovat. Rozmrazené potraviny znovu nezamrazujte. Mohli byste si přivodit otravu jídlem nebo jiné zdravotní komplikace.



Poznámka:

Výchozí teplota potravin, hmotnost a tvar mohou výrazně ovlivnit dobu přípravy. Pokud je výsledek neuspokojivý, přerušte proces vaření dříve, anebo po skončení automatického programu pokračujte ve vaření s manuálním nastavením výkonu a doby vaření.

FUNKCE AUTOMATICKÉHO VAŘENÍ

- V programech automatického vaření není nutné nastavovat dobu přípravy ani výkon. Stačí pouze zvolit typ připravovaných potravin, jejich hmotnost nebo počet šálků.
- V pohotovostním režimu stiskněte tlačítko **Programs** pro vstup do výběru programů automatického vaření. Na displeji se zobrazí **A.1** a symbol automatického vaření **A**.
 - Opakovaným stisknutím tlačítka **Programs** vyberte jeden z programů automatického vaření (**A.1** až **A.8**). Vybraný program automatického vaření se zobrazí na displeji.
 - Tlačítky **+/-** nastavte hmotnost potravin nebo počet šálků. Výkon mikrovlnné trouby a doba vaření jsou automaticky přednastaveny v závislosti na zvoleném programu a hmotnosti potravin nebo počtu šálků. Výkon mikrovlnné trouby ani dobu vaření nelze v tomto režimu měnit.
 - Stisknutím tlačítka **START | +30s** mikrovlnnou troubu spustíte.

Přehled programů automatického vaření

Program	Druh potravin	Hmotnost / počet šálků	Přednastavený mikrovlnný výkon	Přednastavená doba vaření
A.1	Brambory	250 g	100 %	7:30
		500 g		11:00
		750 g		15:00
A.2	Těstoviny	50 g		9:00
		100 g		14:00
A.3	Pizza	150 g		17:00
		200 g		3:00
A.4	Popcorn	400 g		5:00
		100 g	2:40	
A.5	Zelenina	200 g	6:00	
		400 g	9:00	
		600 g	14:00	
A.6	Nápoje	1 šálek (cca 250 ml)	1:30	
		2 šálky (každý cca 250 ml)	2:10	
		3 šálky (každý cca 250 ml)	3:40	
A.7	Maso	200 g	8:30	
		400 g	10:30	
		600 g	12:30	
A.8	Ryba	200 g	7:30	
		400 g	9:30	
		600 g	11:30	

FUNKCE GRILU A KOMBINOVANÉHO VAŘENÍ

- Mikrovlnná trouba je vybavena funkcí grilování a dvěma programy kombinovaného vaření (gril a mikrovlnné vaření).
 - V režimu grilování použijte dodaný grilovací rošt. Na borosilikátovou desku pod grilovací rošt umístěte vhodný jídelní talíř, aby do něj mohla odkapávat šťáva nebo tuk z potravin. S grilovacím roštem jsou potraviny blíže grilovacímu tělesu. Tím dojde k jejich lepšímu opečení. Nepoužívejte příliš velké tučné kusy potravin. Mezi horní stěnou mikrovlnné trouby a potravinou musí zůstat dostatečný prostor.
 - Funkce kombinovaného vaření umožňuje potraviny uvařit a současně lehce péct. Působením mikrovln se doba přípravy zkracuje. V kombinovaném režimu nepoužívejte grilovací rošt.
- V pohotovostním režimu stiskněte tlačítko **Grill | Combi**. Na displeji se zobrazí údaj **G** a symbol grilování **▼▼▼**.
 - Pro režim kombinovaného vaření stiskněte opakovaně tlačítko **Grill | Combi**. Na displeji se zobrazí C-1 nebo C-2 a symboly **☞☞☞**.
 - Tlačítky **+/-** nastavte dobu přípravy od 10 sekund do 60 minut. Tlačítkem **+** prodloužujete dobu přípravy, tlačítkem **-** zkracujete dobu přípravy.
 - Stisknutím tlačítka **START | +30s** mikrovlnnou troubu spustíte.



Varování:

Grilovací topné těleso je umístěno za horní stěnou vnitřního prostoru mikrovlnné trouby. Po použití je horní stěna vnitřního prostoru mikrovlnné trouby zahřátá. Nedotýkejte se zahřátého povrchu. Hrozí popálením.

Údaj na displeji	Funkce	Použití grilovacího roštu
G	Funkce grilování; horní topné těleso je v provozu. Je vhodná k opečení topinek, přípravě rozpékaných toastů se sýrem, grilování párků, klobás, tenkých plátků masa, kuřecích prsíčních filetů, kuřecích křidel, tenkých plátků slaniny, zeleniny apod. Během grilování potraviny alespoň jednou obraťte.	✓
C-1	Kombinované vaření: 30 % nastavené doby vaření v mikrovlnném režimu při 100% výkonu a 70 % doby vaření v režimu grilování. Je možné použít při přípravě polotovarů, jako jsou např. zmrazené smažené kuřecí filety apod. Mikrovlnná energie urychlí proces přípravy.	✗
C-2	Kombinované vaření: 55 % nastavené doby vaření v mikrovlnném režimu při 100% výkonu a 45 % doby vaření v režimu grilování. Tento režim použijte, pokud chcete pokrmy vařit a lehce opéct.	✗





Varování:

Během přípravy potravin v mikrovlnné troubě dochází nejen k jejich ohřevu, ale vlivem přenosu tepla se zahřívají i nádoby, ve kterých jsou potraviny umístěny. V režimu grilování a v kombinovaném režimu dochází k přímému ohřevu potravin i nádob. Doporučujeme při vylímaných nádobách s potravinami používat kuchyňské chňapky, aby nedošlo k popálení nebo opaření.

UKONČENÍ PROVOZU

- Po uplynutí nastavené doby mikrovlnná trouba automaticky ukončí provoz a přepne se do pohotovostního režimu se signalizací ukončení provozu. Na displeji bliká údaj „End“ a každé 3 minuty zazní akustická signalizace. Tento stav trvá maximálně 15 minut nebo do okamžiku, kdy otevřete dvířka nebo stisknete tlačítko **STOP | Lock**. Poté se mikrovlnná trouba automaticky přepne do pohotovostního režimu se zobrazením hodin, ve kterém zůstává připravena k dalšímu použití.
- Jedním stisknutím tlačítka **STOP | Lock** přerušíte provoz mikrovlnné trouby. Dalším stisknutím tlačítka **STOP | Lock** ukončíte provoz mikrovlnné trouby před uplynutím nastavené doby provozu. Poté mikrovlnná trouba automaticky přejde do pohotovostního režimu.

FUNKCE DĚTSKÉHO ZÁMKU

- Funkce dětského zámku umožňuje deaktivovat tlačítka, aby nebylo možné troubu ovládat.
- Aktivace dětského zámku:** V pohotovostním režimu stiskněte a podržte tlačítko **STOP | Lock** po dobu minimálně 3 sekund. Ozve se zvuková signalizace a na displeji se zobrazí symbol dětského zámku . Všechna tlačítka budou deaktivována.
- Zrušení dětského zámku:** Pro zrušení dětského zámku stiskněte a podržte tlačítko **STOP | Lock** po dobu minimálně 3 sekund. Ozve se zvuková signalizace a symbol dětského zámku  zhasne. Všechna tlačítka budou opět aktivní.

ČIŠTĚNÍ A ÚDRŽBA

- Před čištěním odpojte zástrčku přívodního kabelu od síťové zásuvky a nechte spotřebič vychladnout.
- Mikrovlnnou troubu udržujte čistou. Pravidelně ji čistěte podle pokynů níže. Nedostatečné čištění a údržba mohou způsobit poškození povrchové úpravy vnitřních stěn, což může vést ke zkrácení životnosti mikrovlnné trouby. Zaschlé potraviny či tekutiny mohou způsobit nepříjemný zápach a tvorbu nežádoucích mikroorganismů, které mohou mít negativní vliv na lidské zdraví.
- K čištění jakýchkoli částí spotřebiče nepoužívejte čisticí prostředky s abrazivním účinkem, ředidla apod., které by mohly poškodit povrch spotřebiče. Žádná součást této mikrovlnné trouby není určena pro mytí v myčce.



Upozornění:

Abyste se zabránili nebezpečí úrazu elektrickým proudem, neponořujte spotřebič, přívodní kabel ani zástrčku do vody nebo jiné tekutiny.

- Abyste nedošlo k poškození provozních částí trouby, dbejte na to, aby při čištění nevnikla voda do ventilačních otvorů umístěných po stranách mikrovlnné trouby.



Upozornění:

K čištění mikrovlnné trouby nepoužívejte parní čističe.

Čištění vnitřního prostoru

- Pokud dojde k znečištění vnitřního prostoru mikrovlnné trouby, otřete vnitřní stěny a desku z borosilikátového skla měkkou houbičkou mírně navlhčenou v teplé vodě. Vyčištěný povrch otřete suchou utěrkou. Pokud je vnitřní prostor silně znečištěn, namočte houbičku do teplé vody s trochu kuchyňského prostředku na mytí nádobí. Zbytky roztoku mycího prostředku odstraňte hadříkem lehce navlhčeným v čisté vodě. Vyčištěný povrch otřete čistou utěrkou dosucha. Nepoužívejte žádné spreje ani abrazivní čisticí prostředky. Mohou povrch poškrábat nebo zanechat skvrny nebo stopy.
- Abyste odstranili nepříjemný zápach z vnitřního prostoru mikrovlnné trouby, smíchejte v hlubší nádobě jeden šálek vody se šťávou a kůrou z jednoho citronu. Nastavte dobu přípravy na 4–5 minut. Poté otřete vnitřní prostor čistou a suchou utěrkou.

Čištění vnějšího povrchu a dvířek

- Vnější povrch a dvířka včetně těsnění otřete měkkou houbičkou mírně navlhčenou v teplé vodě. Otřete čistou utěrkou dosucha.
- Pokud se dvířka zamzlí z vnitřní strany, otřete je čistou a suchou utěrkou. Jedná se o normální jev, zvláště když připravujete potraviny s vysokým obsahem vody.

Čištění ovládacího panelu

- Ovládací panel můžete otřít lehce navlhčeným nebo řádně vyždímaným hadříkem. Vyčištěný povrch otřete dosucha.

Čištění grilovacího roštu

- Grilovací rošt čistěte po každém použití.
- Omýjte jej v teplé vodě s trochu kuchyňského prostředku na mytí nádobí pomocí měkké houbičky. Opláchněte čistou vodou a otřete dosucha čistou utěrkou.
- V případě většího znečištění použijte kartáček s měkkými jemnými štětinami. Příp. můžete grilovací rošt ponořit do teplé vody s trochu kuchyňského prostředku na mytí nádobí a nechat chvíli odmočit. Poté jej vyčistěte měkkou houbičkou. Opláchněte čistou vodou a otřete dosucha čistou utěrkou.
- Grilovací rošt není určen k mytí v myčce.

Čištění po dlouhé době nepoužívání

- Pokud jste mikrovlnnou troubu delší dobu nepoužívali, měl se uvnitř vytvořit nepříjemný zápach. Abyste jej odstranili, můžete:
 - do větší skleněné nádoby nalít vodu a přidat několik plátků citronu. Spusťte troubu na maximální výkon po dobu 4–5 minut.

ULOŽENÍ

- Pokud nebudete spotřebič delší dobu používat, odpojte zástrčku od síťové zásuvky, nechte spotřebič vychladnout a vyčistěte jej podle pokynů v kapitole „**ČIŠTĚNÍ A ÚDRŽBA**“.
- Před uložením se ujistěte, že jsou spotřebič i všechno příslušenství čisté a suché.
- Uložte spotřebič na suché, čisté a dobře větrané místo, kde nebude vystaven extrémním teplotám a kde bude mimo dosah dětí a zvířat.

ŘEŠENÍ POTÍŽÍ

- Předtím, než kontaktujete autorizovaný servis, zkontrolujte níže uvedená doporučení.

Problém	Možná příčina	Řešení
Provoz mikrovlnné trouby ruší příjem TV.	Příjem TV a rádia může být rušen během provozu mikrovlnné trouby. Jedná se o podobné rušení jako od jiných malých spotřebičů, jako jsou mixér, vysavač nebo vysoušeč vlasů.	Jedná se o normální jev.
Na dvířkách se akumuluje a kondenzuje voda a z ventilačních otvorů vychází horký vzduch.	Během přípravy může z potravin unikat pára. Většina odejde ventilačními otvory, ale část se může akumulovat na dvířkách a kondenzovat.	Jedná se o normální jev.
Troubu není možné spustit.	Zástrčka přívodního kabelu není správně zapojena v síťové zásuvce.	Odpojte a znovu zapojte zástrčku do zásuvky.
	Problém se zásuvkou.	Vyzkoušejte, zda je zásuvka v pořádku zapojením jiného elektrického spotřebiče.
	Spadlů jistič.	Vratte spadlý jistič do původní polohy.
Trouba negeneruje mikrovlnnou energii.	Dvířka nejsou správně zavřená.	Zavřete správně dvířka.



Varování:

Pokud problém přetrvává, přestaňte troubu používat, odpojte zástrčku přívodního kabelu od síťové zásuvky a obraťte se na autorizované servisní středisko. V žádném případě neopravujte mikrovlnnou troubu sami. Neobsahuje části, které by mohl uživatel sám opravit.

TECHNICKÉ ÚDAJE

Jmenovitá napětí.....	230 V~
Jmenovitý kmitočet.....	50 Hz
Jmenovitý příkon mikrovln.....	1280 W
Mikrovlnný výkon.....	800 W
Jmenovitý příkon grilu.....	1000 W
Provozní kmitočet.....	2 450 MHz
Hlučnost.....	57 dB(A)
Objem.....	23 l
Vnější rozměry (š × h × v).....	49 × 38 × 29,5 cm
Hmotnost.....	12,8 kg

Hodnoty uvedené podle nařízení Komise EU 2023/826

Vypnutý stav	
Spotřeba energie ve vypnutém stavu	–
Doba, po níž zařízení automaticky dosáhne vypnutého stavu	–
Pohotovostní režim	
Spotřeba energie v pohotovostním režimu	0,8 W
Doba, po níž zařízení automaticky dosáhne pohotovostního režimu	0 min
Pohotovostní režim při připojení na síť (Wi-Fi)	
Spotřeba energie v pohotovostním režimu při připojení na síť	–
Doba, po níž zařízení automaticky dosáhne pohotovostního režimu při připojení na síť	–

POKYNY A INFORMACE O NAKLÁDÁNÍ S POUŽITÝM OBALEM

Použitý obalový materiál odložte na místo určené obcí k ukládání odpadu.

LIKVIDACE POUŽITÝCH ELEKTRICKÝCH A ELEKTRONICKÝCH ZAŘÍZENÍ

Použitě elektrické a elektronické výrobky nesmí být přidány do běžného komunálního odpadu. Ke správné likvidaci, obnově a recyklaci předejte tyto výrobky na určená sběrná místa. Alternativně v některých zemích Evropské unie nebo jiných evropských zemích můžete vrátit své výrobky místnímu prodejci při koupi ekvivalentního nového produktu. Správnou likvidací tohoto produktu pomůžete zachovat cenné přírodní zdroje a napomáháte prevenci potenciálních negativních dopadů na životní prostředí a lidské zdraví, což by mohly být důsledky nesprávné likvidace odpadů. Další podrobnosti si vyžádejte od místního úřadu nebo nejbližšího sběrného místa. Při nesprávné likvidaci tohoto druhu odpadu mohou být v souladu s národními předpisy uděleny pokuty.

Pro podnikové subjekty v zemích Evropské unie

Chcete-li likvidovat elektrická a elektronická zařízení, vyžádejte si potřebné informace od svého prodejce nebo dodavatele.

Likvidace v ostatních zemích mimo Evropskou unii

Chcete-li tento výrobek zlikvidovat, vyžádejte si potřebné informace o správném způsobu likvidace od místních úřadů nebo od svého prodejce.

Změny textu a technických parametrů vyhrazeny.

FAST ČR, a.s.
U Sanitasu 1621
CZ-251 01 Říčany
www.sencor.com
info@sencor.cz